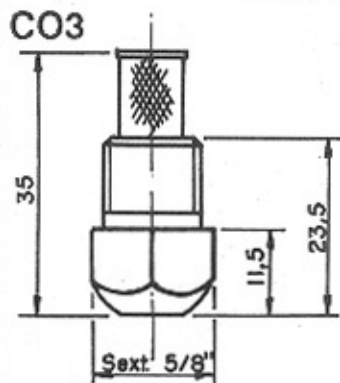

**CARACTERÍSTICAS TÉCNICAS**

- Ângulos e jatos variáveis de acordo com a pressão
- Provido de filtro para evitar entupimentos
- Atomização com alto grau de penetração
- Rosca 1/4" BSP/NPT - Externa
- Baixo volume de vazão
- Formação de névoa

APLICAÇÕES

- Pulverização de cera em frutas
- Lavagens de ar e gases
- Umidificação ambiental
- Câmaras frigoríficas
- Abatimento de espumas e pó
- Resfriamentos
- Dosadores
- Queimadores

**TABELA DE DESEMPENHO**

Conexão ↓	Código ↓	Vazão l/min							Ângulo de Aspersão		
		Pressão kg/cm ²									
		2	3	4	5	10	15	20	3	5	20
1/4"	11		0,13	0,15	0,17	0,24	0,29	0,33	70°	75°	80°
	16	0,16	0,20	0,22	0,25	0,35	0,43	0,50	65°	70°	75°
	21	0,21	0,26	0,30	0,34	0,48	0,58	0,66	75°	80°	85°
	32	0,32	0,40	0,44	0,50	0,71	0,88	1,02	75°	80°	85°
	43	0,43	0,52	0,60	0,67	0,95	1,16	1,35	85°	90°	95°
	53	0,53	0,64	0,74	0,83	1,18	1,47	1,68	80°	85°	90°
	63	0,63	0,77	0,94	1,05	1,43	1,75	2,01	80°	85°	85°
	75	0,75	0,92	1,05	1,18	1,66	2,05	2,36	85°	90°	95°
	95	0,95	1,16	1,34	1,50	2,15	2,63	3,03	80°	85°	90°
	117	1,16	1,42	1,65	1,85	2,61	3,21	3,67	70°	75°	75°
140	1,38	1,69	1,96	2,19	3,10	3,75	4,34	75°	75°	80°	

MATERIAL: LATÃO - INOX 304 - INOX 316 - Outros materiais sob consulta.

ESPECIFICAR NO PEDIDO: MODELO, CÓDIGO, TIPO DE ROSCA E MATERIAL.